

CHARNIÈRE POUR PORTE EN VERRE

Charnière uniaxe

- Pour portes en applique et encastrées
- Fixation sûre du verre percé
- Nœud visible de 5 mm
- Pièces du côté courtes et plates
- Plaque frontale gracile
- Avec loqueteau
- Exécution stable en alliage de zinc
- Finitions diverses disponibles
- Réglage en hauteur ± 1 mm
- Réglage latéral + 1 mm
- Complet avec vis de fixation et pièces de protection en plastique

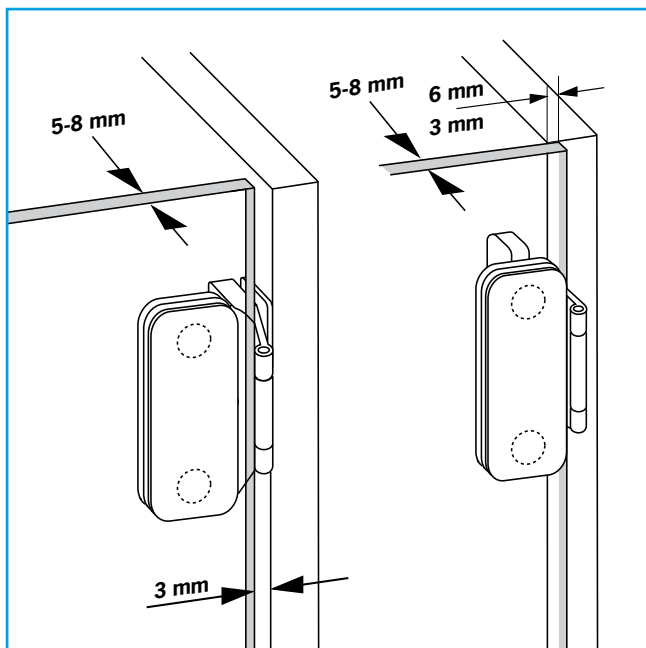

						NORME
334HG51 N / MH / S	50	230°	3	6 / 3	16-19 / 5-8	DIN
336HG51 N / MH / S	50	180°	3	Encastré	16-19 / 5-8	DIN

Disponibilité : Disponible avec réglage 3-D et pièce du côté pour les trous 32/37 mm. Réf. no. 2660G81 N

Schéma de perçage et détails technique supplémentaires voir page 18

CHARNIÈRE VERRE SUR VERRE

Charnière uniaxe

- Pour vitrines entièrement en verre
- Fixation sûre du verre percé
- Pour portes en applique et encastrées
- Nœud visible de 5 mm
- Pièce du côté courte et plate
- Plaques frontales graciles
- Avec loqueteau
- Exécution stable en alliage de zinc
- Finitions diverses disponibles
- Réglage en hauteur ± 1 mm
- Réglage latéral + 1 mm
- Complet avec vis de fixation et pièces de protection en plastique

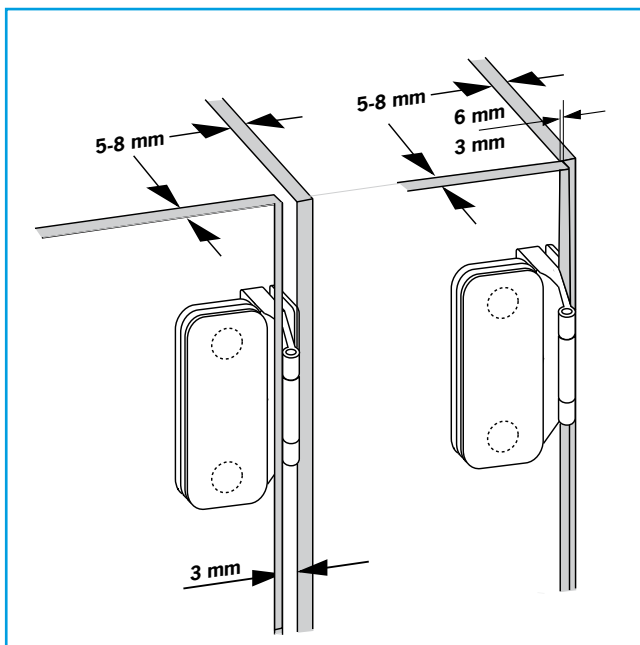







							NORME
334GG51 N / MH / S		20	260°	3	6 / 3	5-8 / 5-8	DIN
336GG51 N / MH / S		20	190°	3	encastré	5-8 / 5-8	DIN

Schéma de perçage et détails technique supplémentaires voir page 18

CHARNIÈRES POUR PORTES EN VERRE

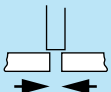
Informations techniques

Application en applique

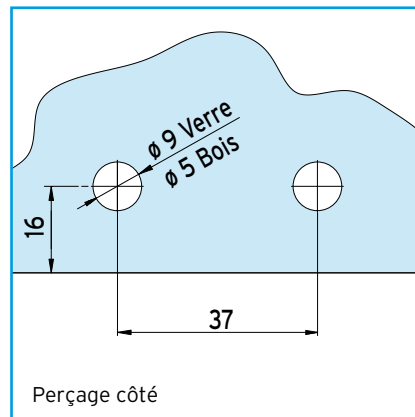
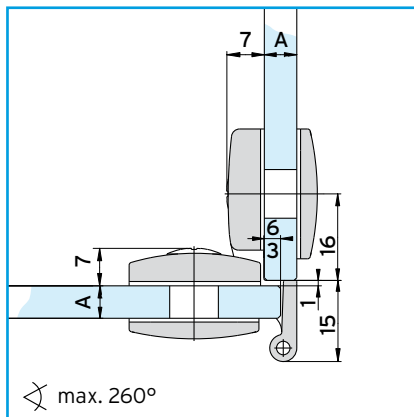
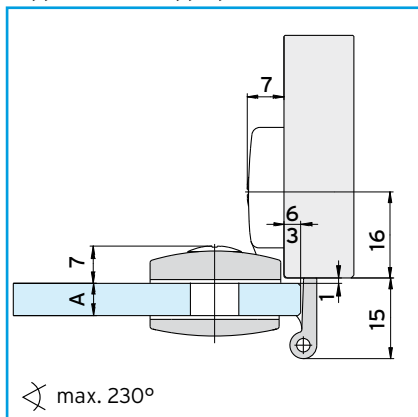

Application encastrée



Schéma de perçage porte en verre



Nombre des charnières

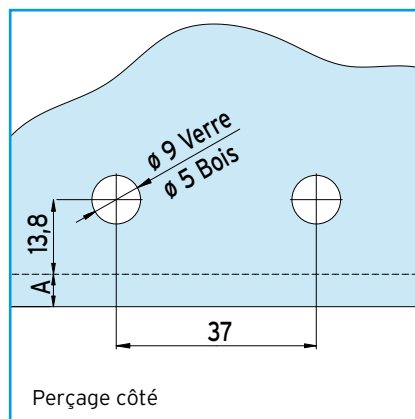
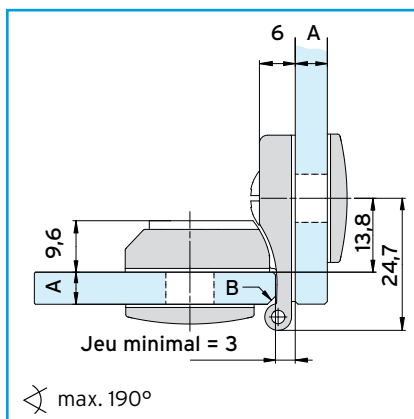
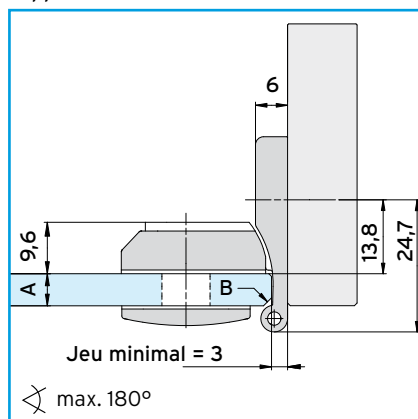
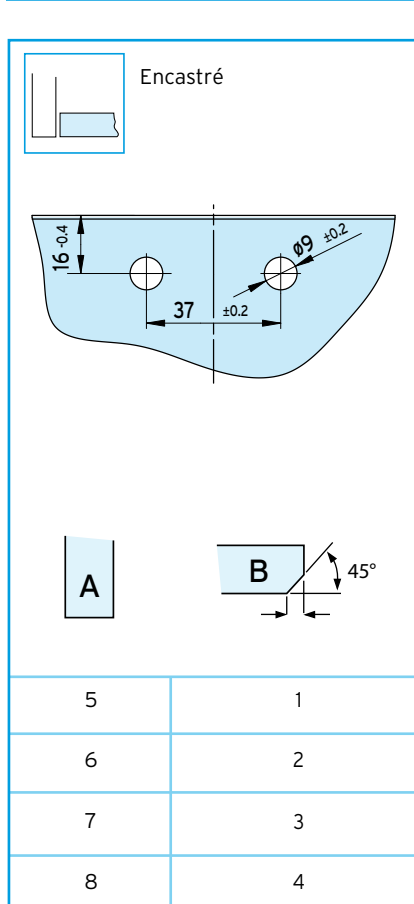
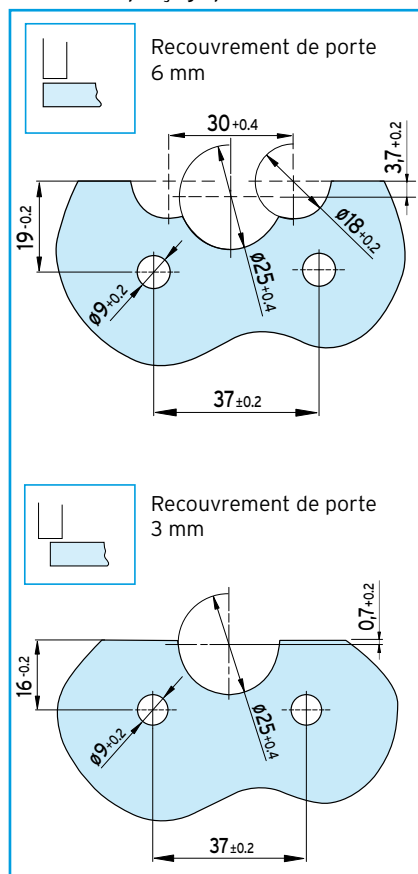