

601 (ohne Zierkopf)
611 (mit Zierkopf)
Anschlag einliegend
Gerade

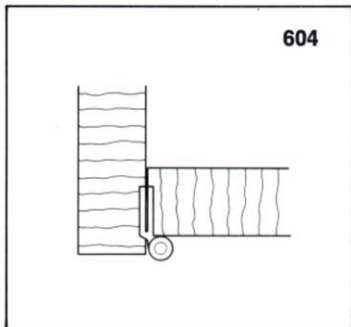

604
Anschlag zurückspringend
Kröpfung B

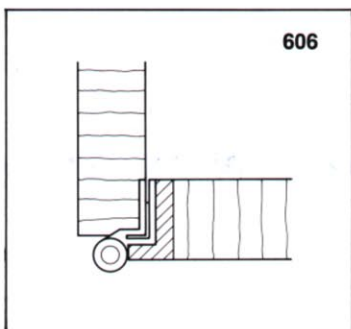

606
Anschlag überfälzt
Kröpfung D 5

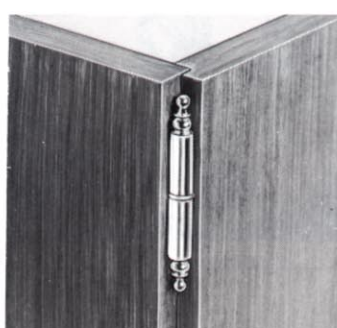
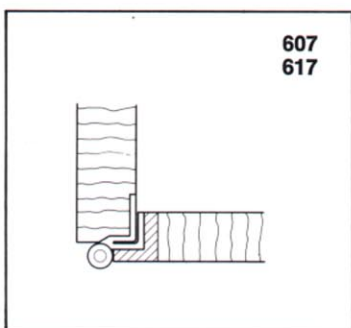

607 (ohne Zierknopf)
617 (mit Zierknopf)
Anschlag überfälzt
Kröpfung D 7 1/2

Ausführungen Färbungen Größen

Ausführung

Zinkdruckguß, Achsstift Stahl
 Rollenlängen 40, 50 und 60 mm
 Verpackung 20 Stück
 für linke oder rechte Türen

Färbungen

MH = hochglanz vermessingt
 N = vernickelt
 B = brüniert
 ML = messingfarbig
 AL = alufarbig
 Z = poliert und zaponiert
 AD = altdeutsch

Größen

Lappenbänder mit glatter Rolle						
Art. Nr.	Rolle		Lappen		Schrauben	
	Länge	φ	Breite des Tür-lappens	Dicke	Anzahl	φ
601-40	40	8	14	2	4	3,5
601-50	50	9	14	2	6	3,5
604-40	40	8	14	2	4	3
604-50	50	9	11	2	5	3
606-40	40	8	18	2	4	3
606-50	50	9	18	2	6	3
607-40	40	8	12	2	4	3
607-50	50	9	12	2	6	3
607-60	60	9	14,5	2,5	6	3

Bestellbeispiel: 120 Stück 607-50/N-1/2 rechts

Lappenbänder mit Zierknopf							
Art. Nr.	Rolle		Lappen		Schrauben		Färbung
	Länge	φ	Breite des Tür-lappens	Dicke	Anzahl	φ	
611-50	50	9	14	2	6	3	MH, AD
617-50	50	9	12	2	6	3	MH, AD

Bestellbeispiel: 80 Stück 617-50/AD-1/2 rechts